

**Manipulador para extrair desperdícios PU**

A EMA-CUT é um manipulador para a extração dos desperdícios PU. A extração é realizada por uma pinça com movimento horizontal. Uma “tesoura” com movimento corta-os. Isto permite um bloqueio correto dos moldes após a primeira injeção, removendo também todas as dificuldades para realizar a parte da “expansão”.

**Manipulator to extract the PU sprues**

EMA-CUT, is a manipulator for the extraction of the PU sprues. A pincer, with horizontal moving, make the extraction of the sprue. A “scissor”, with movement cut it. This permits a correct locking of the moulds after the first injection, and removing all difficulties to realize “expanded” part.

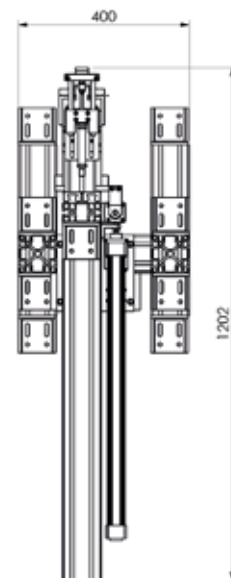
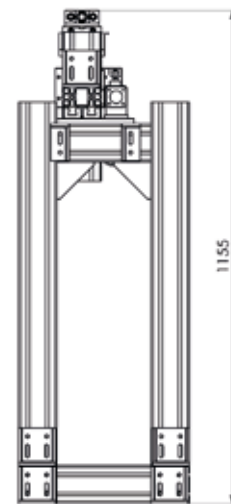
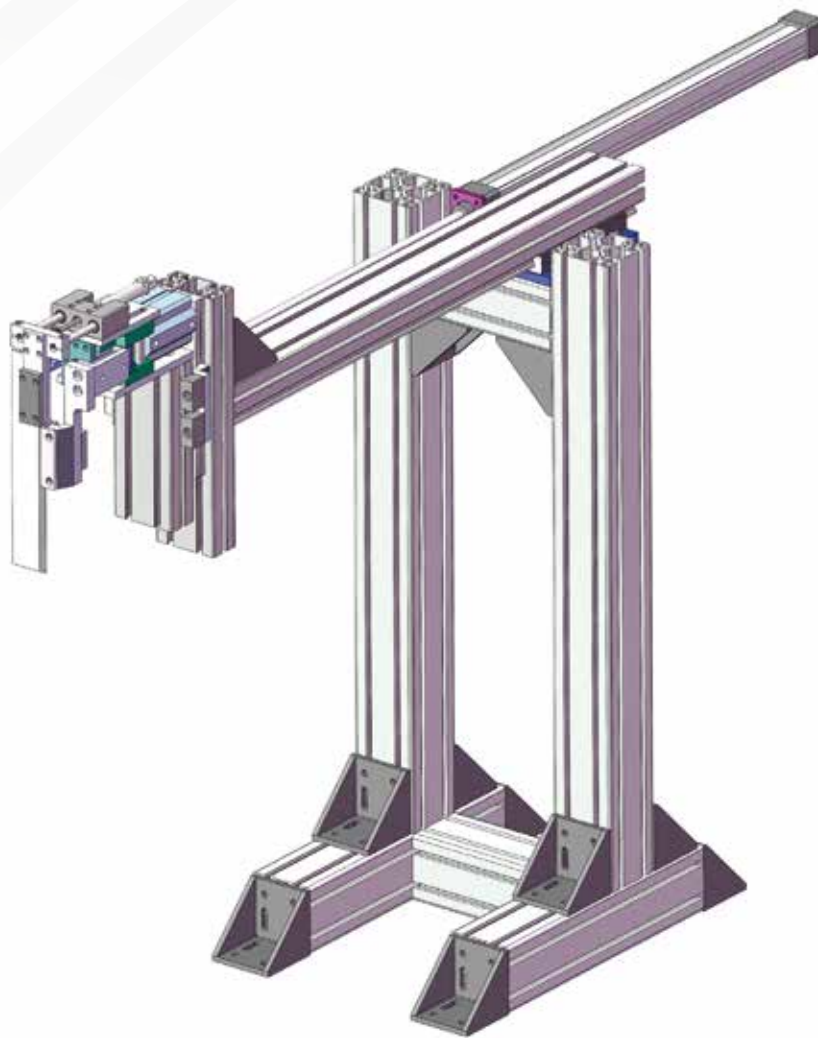

especificações técnicas	EMA-CUT	technical specification
energia (V)	220 (1P+N+PE) 50Hz	power supply (V)
potência (Kw)	1	power consumption (Kw)
pressão de ar (bar)	6-10	air pressure (bar)
dimensões / embalada (cm)	40x120x116 / 60x140x136	dimensions / packaging (cm)
peso líquido / bruto (Kg)	150 / 180	net/gross weight (Kg)
produtividade (máximo de pares/hora)	250-280	productivity (max pair/hour)