

Robô Manipulador

O robô antropomórfico manipulador de 6 eixos da RSA está equipado com ferramentas específicas para manipulação de qualquer tipo de objeto. Pode ser integrado em linhas de produção para automatizar operações de inserção em prensa, montagem, manuseamento e desenformação.

Handling Robot

RSA manipulator is designed around six axes anthropomorphic robot, equipped with specific tools able to handle any type of object. It could be integrated in production lines to automate operations of insertion in press, socket, assembly, handling and delasting.

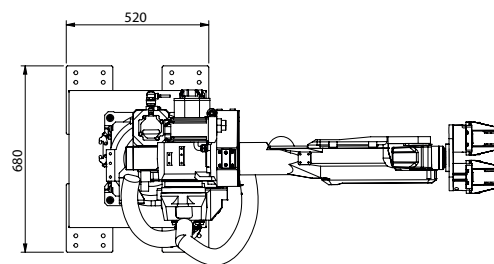
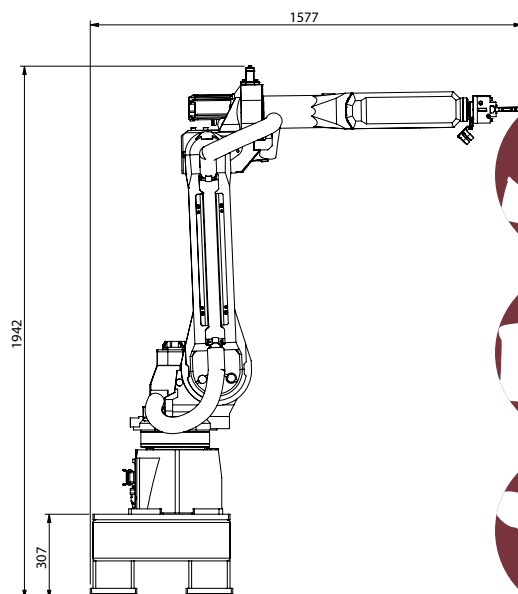
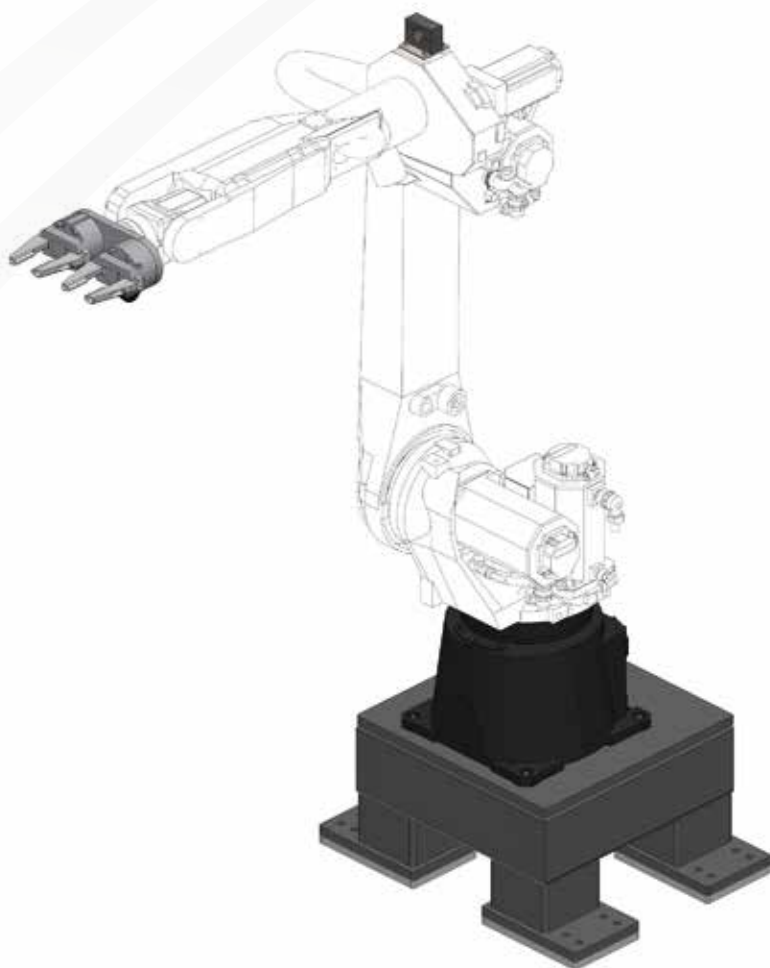

especificações técnicas

HANDLING ROBOT

technical specification

energia (V)	380 (3P+N+PE) 50Hz	power supply (V)
potência (Kw)	7	power consumption (Kw)
pressão de ar (bar)	6-10	air pressure (bar)
dimensões / embalada (cm)	150x150x198 / 175x175x210	dimensions / packaging (cm)
peso líquido / bruto (Kg)	800 / 900	net/gross weight (Kg)
produtividade (máximo de pares/hora)	200	productivity (max pair/hour)